

ACO Monoblock Κανάλι Αποστράγγισης RD 150 V τύπος 10.0

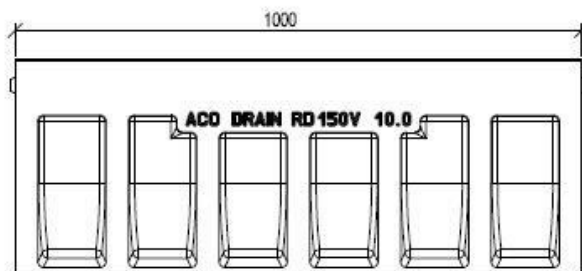

Διατομή οπών: 363cm²

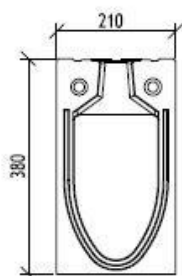
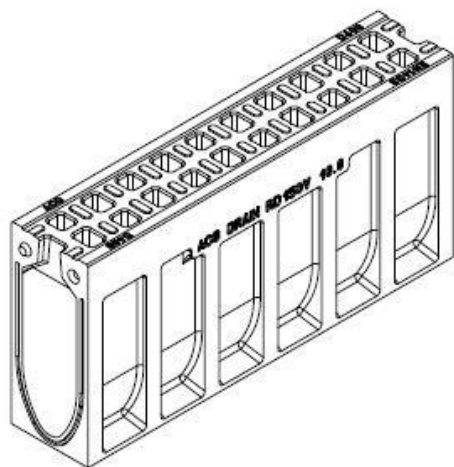
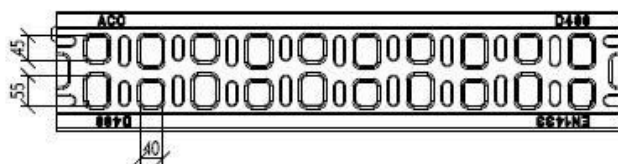

Κείμενο Προδιαγραφών

Κανάλι αποστράγγισης με διατομή σχήματος V από πολυμερικό σκυρόδεμα

Κλάση φόρτισης A15 έως F900, σύμφωνα με EN 1433:2003 100% Υδατοστεγές

Χρώμα: Φυσικό ή ανθρακί

Διατομή των οπών 363 cm²/m

Κατασκευαστικό πλάτος 21 cm

Μήκος 100 cm

Κατασκευαστικό ύψος 38 cm

Βάρος 74.9 kg

*Παρακαλώ διαγράψτε τα περιττά

ACO Monoblock Κανάλι Αποστράγγισης RD 150 V τύπος 10.0 - Άξονας συλλογής νερού

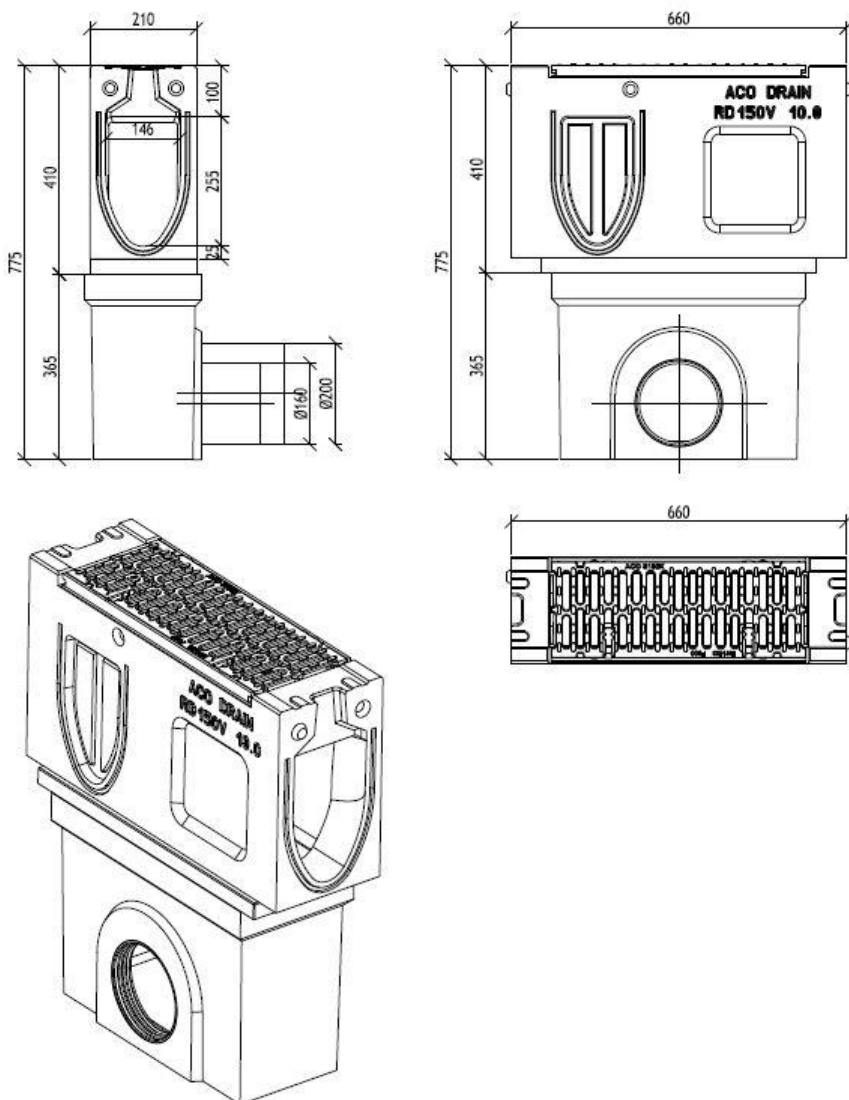

Κείμενο Προδιαγραφών

Άξονας συλλογής νερού από πολυμερικό σκυρόδεμα με εσχάρα από χυτοσίδηρο EN-GJS για το μονολιθικό κανάλι αποστράγγισης

Χρώμα: Φυσικό

Κλάση φόρτισης A15 έως F900, σύμφωνα με EN 1433:2003

Με δύο μυστικές βίδες για την αποφυγή βανδαλισμών

Με ενσωματωμένο χείλος σφάγισης DN160 ή 200
Ονομαστικό πλάτος 15 cm

Κατασκευαστικό πλάτος 21 cm

Κατασκευαστικό ύψος 77,5 cm

Βάρος 79,5 kg

*Παρακαλώ διαγράψτε τα περιττά

ACO Monoblock отводнителен улей RD 150 V тип 10.0 - ревизионен елемент

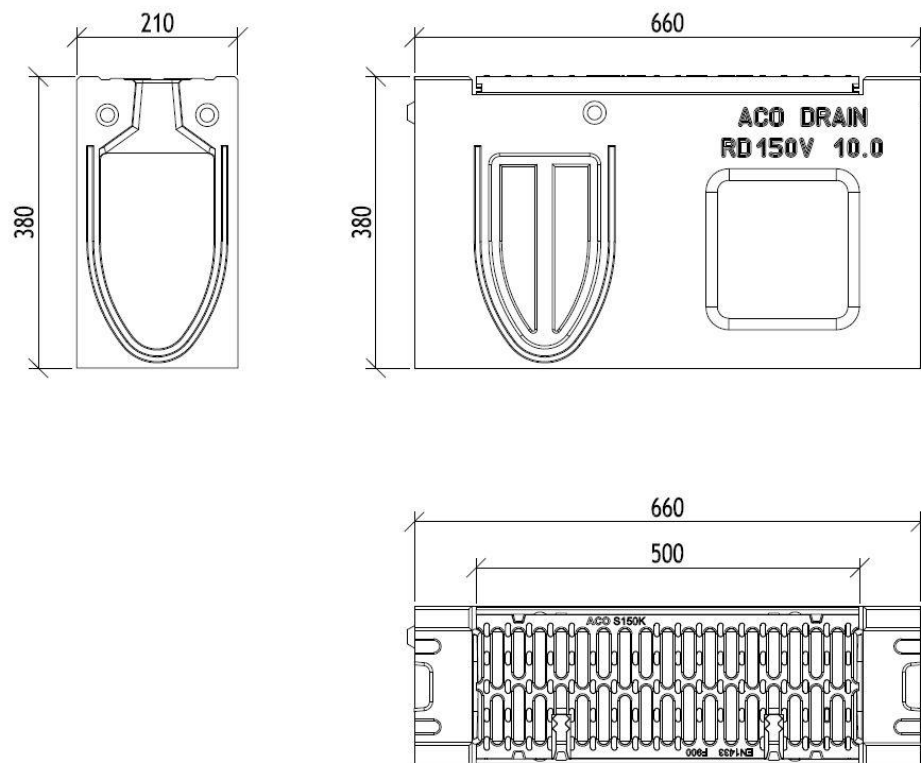

Текст за спецификации

Ревизионен елемент за монолитен отводнителен улей
от полимербетон с решетка от чугун EN-GJS

Цвят: натурален

Клас на натоварване от A15 до F900 съгласно
БДС EN 1433:2003

С два секретни болта за предотвратяване на
вандализъм

Напречно сечение на отворите 680 cm²/m

Дължина 66 cm

Строителна ширина 21 cm

Строителна височина 38 cm

Със странични заготвени отвори за ъглови,
Т-образни и кръстосани връзки

Със заготвен отвор за вертикално
заустване DN100

или

С интегрирано маншетно уплътнение DN100

Тегло 44,3 kg

*Моля изтрийте ненужното